

ロングリーチロボット FD-V25L

半径3m超えの広い動作範囲

- スライダなしで広範囲作業の自動化を実現

高速動作で生産効率向上

- 同クラス最高レベルの動作速度で
タクトタイム短縮に貢献

用途多彩

- 可搬重量25kgで用途に合わせた
ハンドリングツールを取付可能



中文

English
Edition

搬送ロボット AiTran500

より狭い通路での搬送

- 車体幅720mm×720mmのコンパクトボディ
- 自社設計の4輪駆動により全方向移動の小回り動作



500kgの積荷を最速搬送

- 最大500kgの積み荷を最速搬送
- 当社最速の走行速度を実現
(従来機比1.4倍)

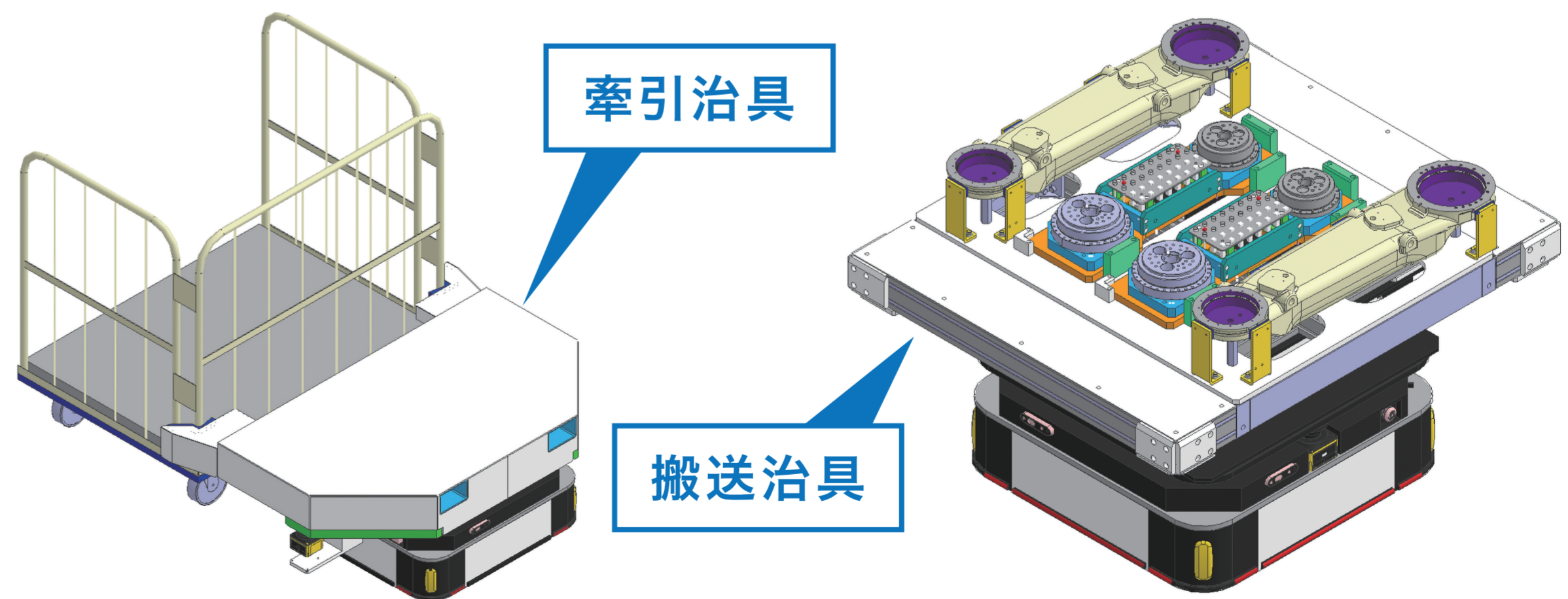

多種多様な搬送形態

- お客様の要望に応じて選択可能
- ワイヤレス給電にも対応

かご台車を牽引搬送

パレットを昇降搬送

中文



English Edition



【実演】ロボットアーム組立工程の自動化

1台複数役で省スペース化

- オートツールチェンジャで先端ツールの自動交換
- ロボット1台で複数作業の自動化対応

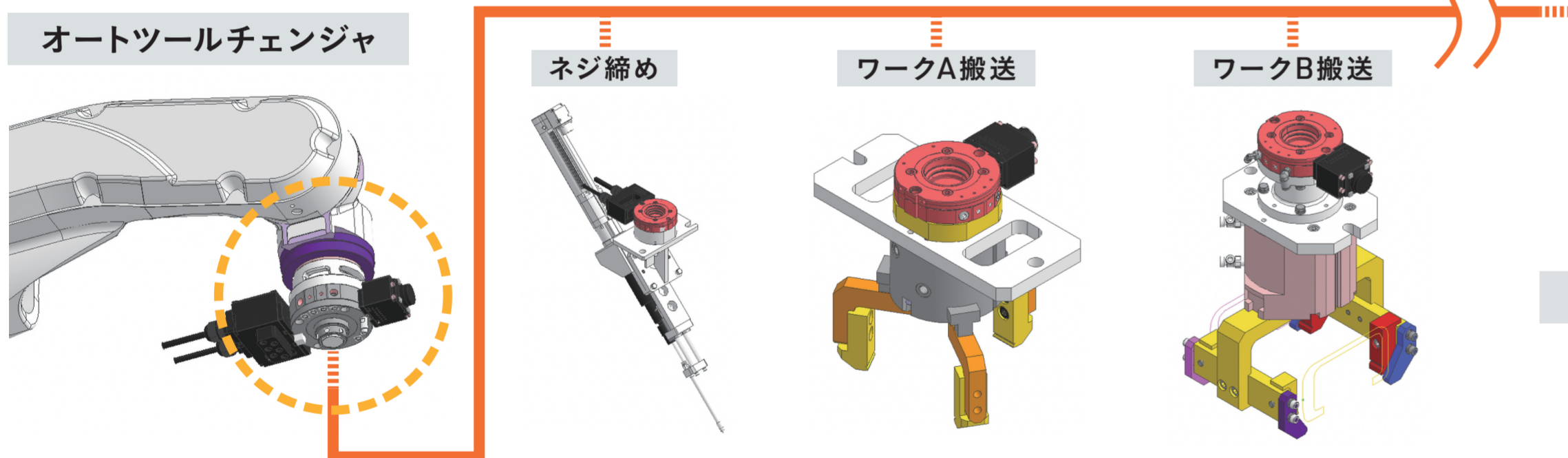

展示全体図

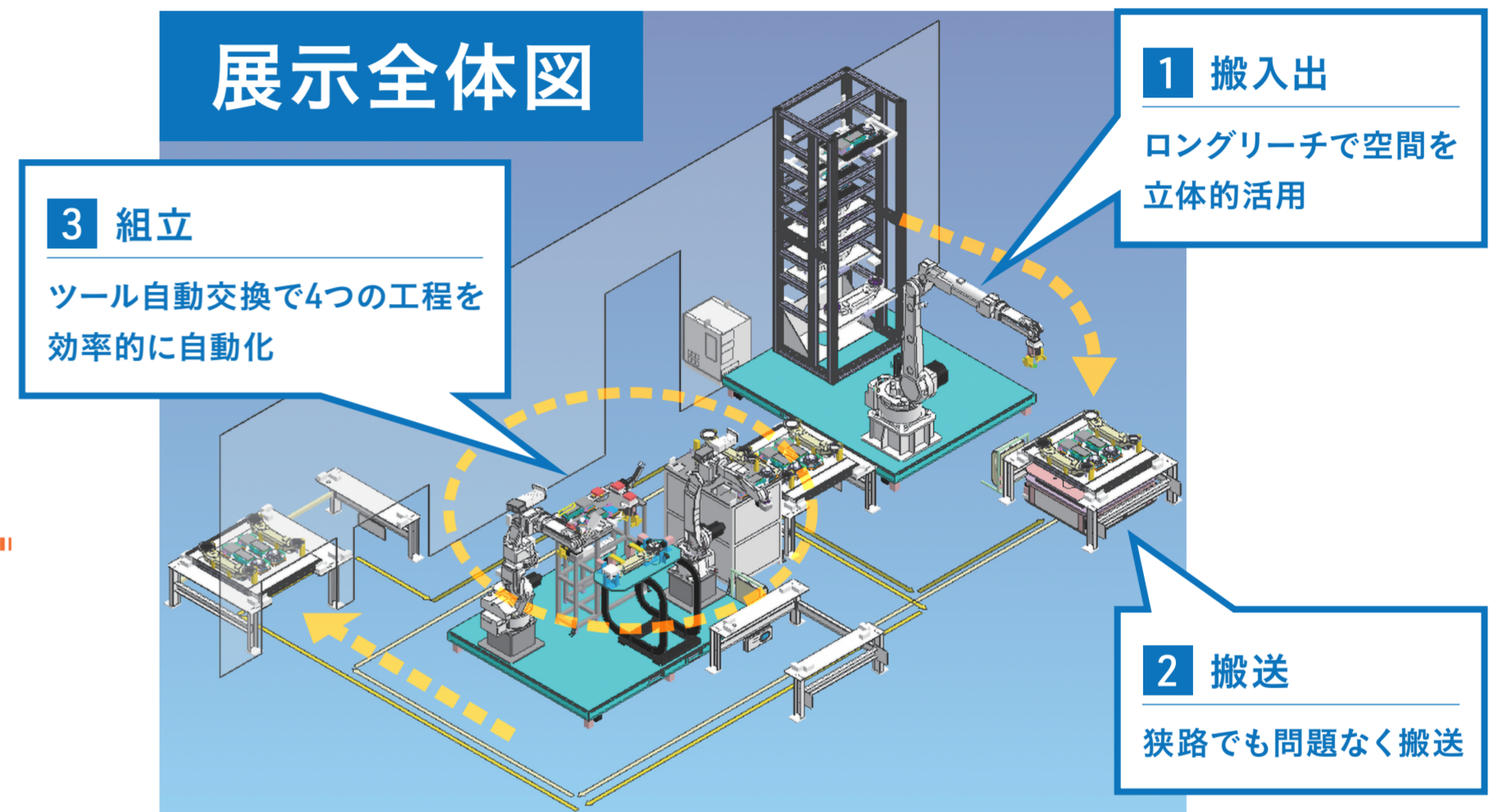

各ロボットの特長を活用

- ロングリーチで空間を立体的に活用(V25L)
- 上腕部ケーブル内蔵で省スペース化(B26)
- 潜り込み可能でターンテーブル不要(VT20)
- コンパクトボディで狭路走行(AiTran500)

柔軟な動き

ケーブル内蔵

ロングリーチ



FD-VT20



FD-B26



FD-V25L

中文



English Edition

